



Tensores ROSTA

Tensores				Accesorios	
 Estándar	 Resistente al aceite	 Hasta +120°C	 Reforzado	 Kit de Piñón	 Kit de Patín
 Acero Inoxidable	 Montaje Frontal	 Reforzado, Montaje Frontal	 Boomerang®	 Rodillo tensor	 Rodillo tensor ligero

⚠ ATENCIÓN

- Lea las instrucciones detenidamente
- Desconecte y bloquee la alimentación antes de realizar los trabajos de mantenimiento
- Evite cualquier contacto con partes en movimiento
- Utilice guantes de protección para su montaje.
La exposición a estos equipos puede causar lesiones graves o incluso la muerte

⚠ AVISO

- Realice inspecciones periódicas
- La falta de un mantenimiento adecuado puede provocar fallo prematuro del producto y lesiones personales
- Todo el trabajo debe ser realizado por personal cualificado y conforme a las normas de seguridad locales y nacionales

Contenido

1. Determinar la posición correcta del tensor	3
Posición general	
Transmisión de correas tipo V	
Transmisión de cadenas	
Cadena reversible	
Tensor Boomerang®	
2. Tablas de selección	4
para correas tipo V	
para cadenas	
3. Colocación	5
Instalación de accesorios	
Configuración en Z	
Montaje del tensor	
Colocación del bloqueo	
Bridas de seguridad	
Alineado	
4. Tensado	6
Tensado de correas tipo V	
Tensado de cadenas	
5. Apriete	6
Tensado montaje Estándar SE	
Tensado montaje Frontal SE-F	
Ángulo de tensado	
Verificado	
Par de apriete M_A para el tornillo de fijación	
6. Retensado y recambio	7

1. Determinar la posición correcta del tensor

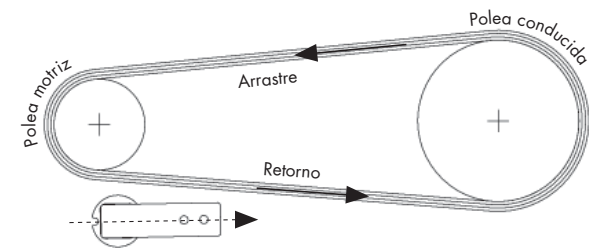
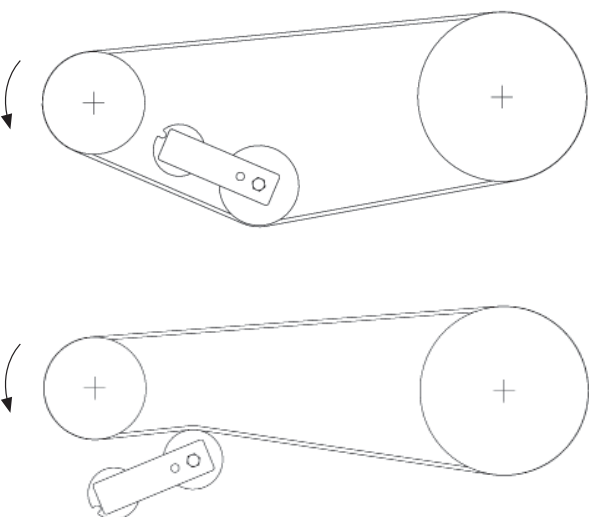
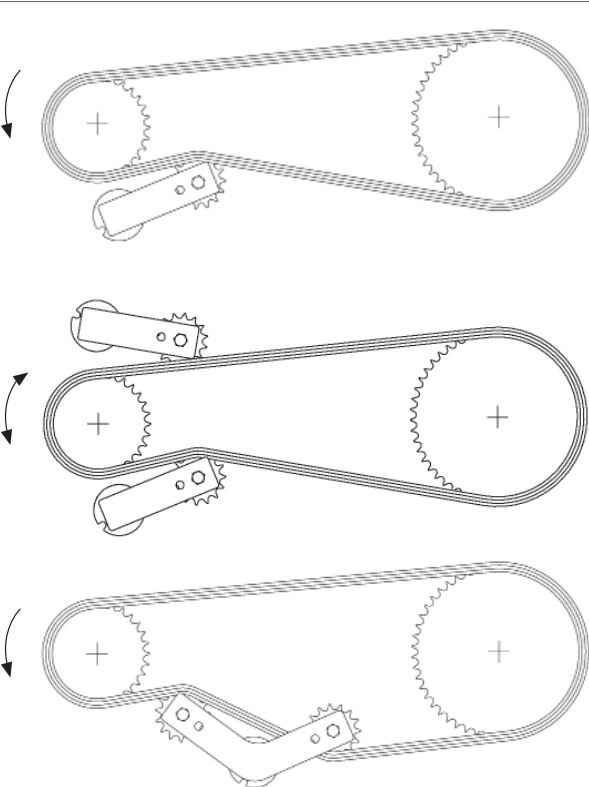
	<p>Posición general</p> <p>Los tensores ROSTA siempre deben montarse en el ramal de retorno de la transmisión. En la posición de montaje, el brazo tensor debe mantenerse cerca del ramal, con el brazo orientado en sentido de la marcha. El soporte de montaje debe estar alineado correctamente y ser rígido para evitar torsiones bajo carga.</p>
	<p>Transmisión de correas tipo V</p> <p>Polea acanalada interna</p> <p>La ubicación preferida de un tensor de correa en V está en el interior de la transmisión. La polea acanalada en V se puede montar en cualquier posición a lo largo del ramal. Asegurar que las correas mantienen contacto suficiente sobre la polea motriz. En transmisiones donde la distancia entre centros es muy grande, se recomienda utilizar una polea de canal más profunda junto al tensor.</p> <p>Rodillo libre exterior</p> <p>Utilice rodillos exteriores si el arco de contacto en las poleas es demasiado bajo o para disminuir las vibraciones en tramos largos libres de apoyos. El ancho del rodillo deberá ser un 20% superior del ancho de la correa o total de correas.</p>
	<p>Transmisión de cadenas</p> <p>El tensor ROSTA con piñón libre se colocará en la parte exterior de la cadena y cerca de la rueda dentada más pequeña para aumentar su arco de contacto. Al menos 3 dientes del piñón deben engranar con la cadena. La distancia mínima entre piñones ha de ser como mínimo de 3 eslabones. En transmisiones largas, es recomendable instalar varios tensores o tipo Boomerang para aumentar la compensación de holgura.</p> <p>Cadena reversible</p> <p>En transmisiones de cadena reversibles, se recomienda instalar un tensor a cada lado. Debido a la función reversible, hay una presión mayor en el ramal de arrastre que en el de retorno de la cadena. En estas aplicaciones, el tensado máximo ha de ser de 20°, siendo aconsejable utilizar tensores de mayor tamaño.</p> <p>Tensor Boomerang®</p> <p>El brazo doble ofrece hasta una triple compensación de holgura en transmisiones de cadena o correa.</p>

2. Tablas de selección (valores de referencia) para correas tipo V

Correa tipo V	Diámetro polea menor [mm]	Tamaño SE (excepto SE-W, SE-B y SE-FE)				
		1 correa	2 correas	3 correas	4 correas	5 correas
XPZ, SPZ	56-71	11	18	18	18	18
	75-90	11	18	18	18	27
	95-125	15	18	18	18	27
	≥ 125	15	18	18	27	27
XPA, SPA	80-100	15	18	18	27	27
	106-140	15	18	27	27	27
	150-200	18	18	27	27	27
	≥ 200	18	18	27	27	38
XPB, SPB	112-160	18	18	27	27	38
	170-224	18	27	27	38	38
	236-355	18	27	38	38	38
	≥ 355	18	27	38	38	38
XPC, SPC	224-250	18	27	38	38	38
	265-355	27	38	38	45	45
	≥ 375	27	38	38	45	45
Z	56-100	11	11	11	15	15
A	80-140	11	15	18	18	18
B	125-200	15	18	18	27	27
C	200-400	18	27	27	38	38
D	355-600	18	27	38	38	45

para cadenas

Piñones	Tipo de cadena		Tipo	Tamaño SE
	ANSI	DIN 8187		
Simple "S"	35	ISO 06 B-1	N3/8"-10 S	15/18
	40	ISO 08 B-1	N1/2"-10 S	18
	50	ISO 10 B-1	N5/8"-12 S	27
	60	ISO 12 B-1	N3/4"-12 S	27
	60	ISO 12 B-1	N3/4"-20 S	38
	80	ISO 16 B-1	N1"-20 S	38
	100	ISO 20 B-1	N1 1/4"-20 S	45/50
120	ISO 24 B-1	N1 1/2"-20 S	45/50	
Doble "D"	35	ISO 06 B-2	N3/8"-10 D	15/18
	40	ISO 08 B-2	N1/2"-10 D	18
	50	ISO 10 B-2	N5/8"-12 D	27
	60	ISO 12 B-2	N3/4"-12 D	27
	60	ISO 12 B-2	N3/4"-20 D	38
	80	ISO 16 B-2	N1"-20 D	38
	100	ISO 20 B-2	N1 1/4"-20 D	45/50
120	ISO 24 B-2	N1 1/2"-20 D	45/50	
Triple "T"	35	ISO 06 B-3	N3/8"-10 T	18
	40	ISO 08 B-3	N1/2"-12 T	27
	50	ISO 10 B-3	N5/8"-12 T	27
	50	ISO 10 B-3	N5/8"-20 T	38
	60	ISO 12 B-3	N3/4"-20 T	38
	80	ISO 16 B-3	N1"-20 T	45
	100	ISO 20 B-3	N1 1/4"-20 T	45/50
120	ISO 24 B-3	N1 1/2"-20 T	45/50	

Patines	Tipo de cadena		Tipo	Tamaño SE
	ANSI	DIN 8187		
Simple "S"	35	ISO 06 B-1	P3/8"-8 S	11
	40	ISO 08 B-1	P1/2"-10 S	15/18
	50	ISO 10 B-1	P5/8"-10 S	18
	60	ISO 12 B-1	P3/4"-12 S	27
Doble "D"	35	ISO 06 B-2	P3/8"-8 D	11
	40	ISO 08 B-2	P1/2"-10 D	15/18
	50	ISO 10 B-2	P5/8"-10 D	18
	60	ISO 12 B-2	P3/4"-12 D	27

3. Colocación

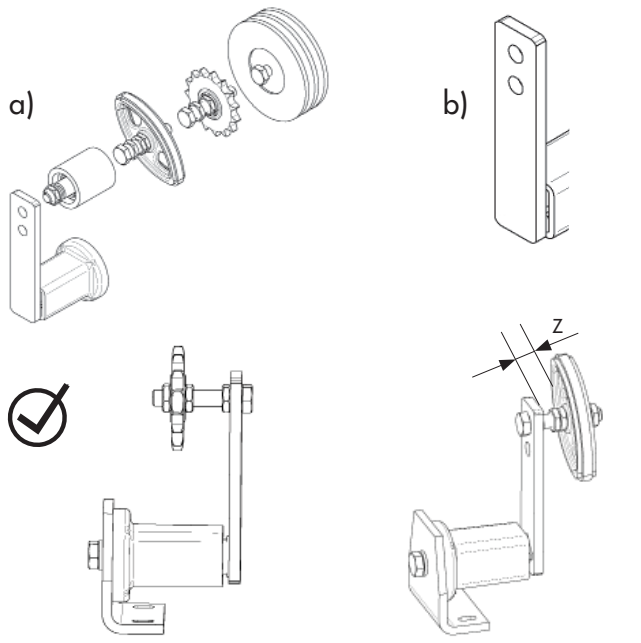

Instalación de accesorios

a) ROSTA ofrece varios accesorios listos para usar. Apretar los accesorios ligeramente.

b) El brazo tensor incluye dos taladros de montaje. Usando el taladro exterior, la palanca y el recorrido son mayores. Usando el taladro interior, la palanca y la carrera son más cortas y ofrecen una fuerza mayor aprox.. 25%.

Por favor, consulte el catálogo ROSTA para más información.

Configuración en Z

Es preferible instalar accesorios en el lado interno del brazo tensor. Si se necesita una configuración en Z, mantenga la distancia de desplazamiento "Z" lo menor posible. Para evitar un desalineado, es aconsejable utilizar tensores de mayor tamaño. La fuerza máxima de tensado para una configuración en Z es del 50% y el ángulo máximo ha de ser de 20°.

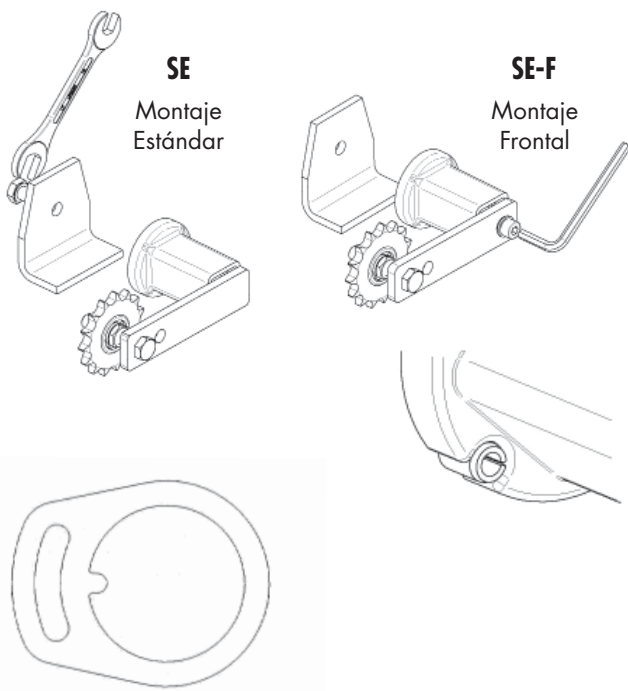

Montaje del tensor

Los tensores ROSTA deben instalarse sobre una superficie rígida, uniforme y limpia. Apretar el tornillo ligeramente.

Colocación del bloqueo

La muesca de posicionamiento en la brida sirve para asegurar el ajuste del tensor en superficies irregulares o deslizantes mediante un tornillo o perno de seguridad.

Bridas de seguridad

Utilice las bridas de seguridad estándar de ROSTA para ajustar la posición y permitir un retensado posterior.

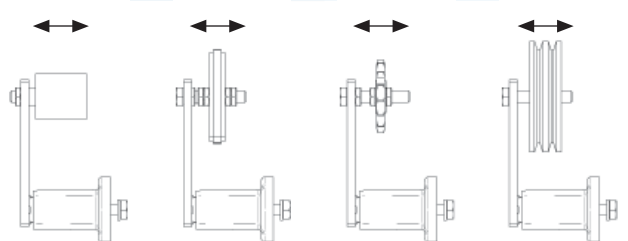

Alineado

Compruebe los ángulos horizontal, vertical y paralelo según las tolerancias dadas por el fabricante. Utilice herramientas de alineado o sistemas láser para su comprobación.

Apriete de forma definitiva el accesorio.

4. Tensado

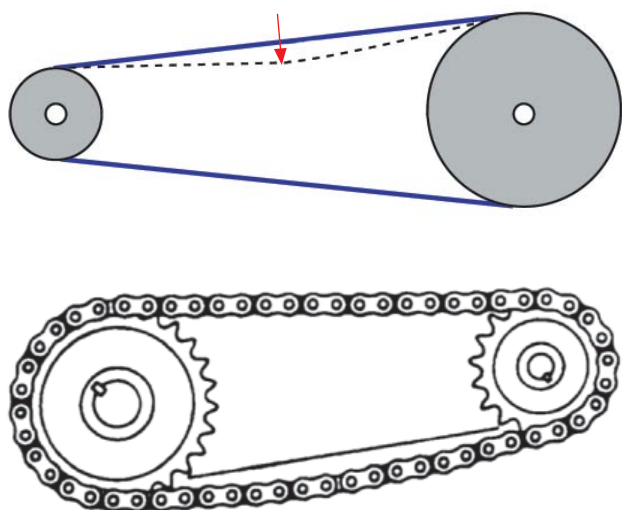

Tensado de correas tipo V

Las correas en V deben trabajar bajo la tensión correcta. Una regla general bien establecida indica que la mejor tensión para una transmisión de correas en V es la tensión MÍNIMA a la que la unidad no se deslizará bajo la carga máxima. Cualquier error de alineación debe ser corregido, utilice herramientas y dispositivos de alineado para su comprobación siguiendo las indicaciones del fabricante de las correas.

Ponga en marcha la transmisión para verificar de nuevo su tensado. Corrija cualquier error.

Tensado de cadenas

Para la mayoría de las aplicaciones, la cadena debe instalarse con una holgura del 2% al 4% de la distancia entre centros de piñones. El tensor ROSTA minimizará la vibración y la fatiga de la cadena mejorando el comportamiento. Para corregir vibraciones excesivas, varíe el par de tensado hasta que la vibración desaparezca.

5. Apriete

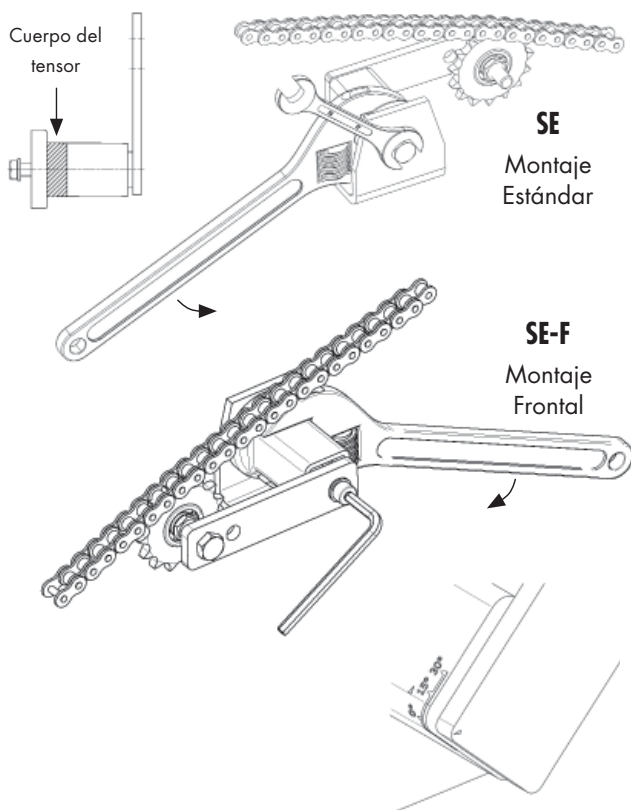

Tensado montaje Estándar SE

Coloque la llave próxima a la base del tensor y rote el cuerpo del tensor. Ajuste la pretensión a aprox. 15 ° inicialmente, para una tensión media. Apriete el tornillo central de forma definitiva según su par recomendado (Ver tabla Pág. 7).

Tensado montaje Frontal SE-F

Coloque la llave próxima a la base del tensor y rote el cuerpo del tensor. Ajuste la pretensión a aprox. 15 ° inicialmente, para una tensión media. Apriete el tornillo frontal de forma definitiva según su par recomendado (Ver tabla Pág. 7).

Ángulo de tensado

Utilice el ángulo de tensado hasta máx. 30 °. Por lo general, se recomienda un ángulo de tensado entre 15 ° y 25 °.

Verificado

Antes de la puesta en marcha, vuelva a verificar el alineado y apriete de todos los elementos de montaje.

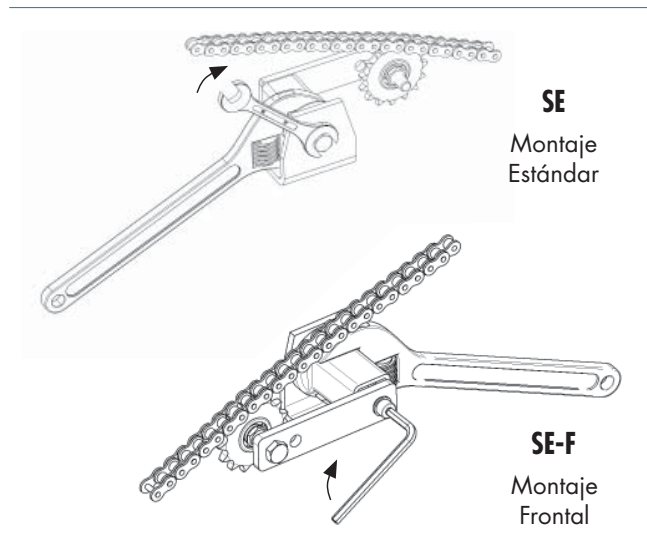

Par de apriete M_A para el tornillo de fijación

Máximo par de apriete permitido			
Tipo	Tornillo	Grado	Par
SE 11	M 6	8.8	10 Nm / 7.4 lb ft
SE 15	M 8	8.8	25 Nm / 18.4 lb ft
SE-F 15	M 6	12.9	17 Nm / 12.5 lb ft
SE 18	M 10	8.8	49 Nm / 36.1 lb ft
SE-F 18	M 8	12.9	41 Nm / 30.2 lb ft
SE 27	M 12	8.8	86 Nm / 63.4 lb ft
SE-F / SE-FE 27	M 10	12.9	83 Nm / 61.2 lb ft
SE 38	M 16	8.8	210 Nm / 154.9 lb ft
SE-F / SE-FE 38	M 12	12.9	145 Nm / 106.9 lb ft
SE 45	M 20	8.8	410 Nm / 302.4 lb ft
SE-F 45	M 16	12.9	355 Nm / 261.8 lb ft
SE 50	M 24	8.8	750 Nm / 553.2 lb ft
SE-F 50	M 20	12.9	690 Nm / 508.9 lb ft

6. Retensado y recambio

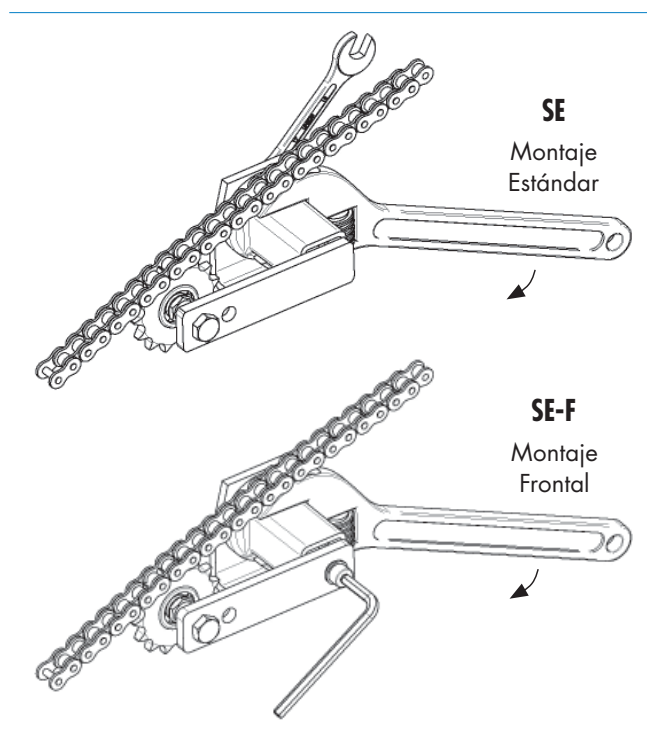

El tensor ROSTA con autotensado sólo requiere un control regular.

Procedimiento para retensar o cambiar los componentes.

1. Coloque la llave próxima a la base del tensor y afloje el tornillo de montaje
2. Rote el cuerpo del tensor para liberar la tensión
3. Si es necesario, reemplace los accesorios desgastados o dañados
4. Rote de nuevo el cuerpo del tensor para ajustar la tensión recomendada
5. Apriete el tornillo de montaje de forma definitiva según su par recomendado



Todos los derechos relacionados con el presente documento y su contenido están reservados.
La reproducción, uso o divulgación a terceros sin autorización expresa está estrictamente prohibida. © ROSTA 2017